

E X P E R T I S E &  
C O M P É T E N C E



>> **Mâts haut de gamme  
aluminium et carbone :**

Sparcraft s'est depuis toujours illustré dans la conception et réalisation de projets d'exception : de la Coupe de l'America aux mâts Custom. Un savoir-faire et une expertise qui se conjuguent habilement maintenant avec les technologies les plus modernes de conception.

GRAND PRIX

GRÉEMENTS  
HAUTE COUTURE  
RACING & CRUISING  
YACHTS

Présentation	P10
Projets réalisés	P11
Profils et dimensions	P12



M Â T S   G R A N D   P R I X

# GRÉEMENTS HAUTE COUTURE : GRAND PRIX

Expertise & Excellence

Les besoins d'armement en mâture des maxi yachts (Business Project Management) nécessitent une prise en charge particulière. Notre département Custom assure l'ingénierie technique et commerciale de ces projets dits "custom" : mâtures de super yachts de course ou de grande croisière. Ce

département de consulting et de maîtrise d'œuvre fournit un service "clé en main", de la coordination d'études et de production jusqu'au mâtage et aux réglages en mer.

## INGÉNIERIE HAUTE TECHNOLOGIE

### Veille technologique

Notre expérience, notre connaissance du marché et de son évolution et une grande complémentarité avec nos partenaires nous permet de vous proposer les meilleurs matériaux et techniques les plus évoluées du moment, dans tous les domaines, en métallurgie comme dans les matières composites.

### Optimisation de la mâture

Le département Custom s'engage dans une étude minutieuse et une intégration parfaite de chaque élément à l'ensemble de la mâture. Cette démarche de perfection vous assure un gréement optimisé et correspondant au mieux à votre choix de navigation.

### Ingénierie

Le département Custom de Sparcraft assure l'interface entre l'architecte, le chantier et le client, en suivant scrupuleusement le cahier des charges.

### Suivi de fabrication & d'assemblage

Maîtrise d'œuvre : coordination des études, contrôle de la fabrication et de l'assemblage. Notre savoir-faire est unique dans le domaine "haute couture" des mâtures dits "custom".

### Perfection Sparcraft des détails

Sparcraft a acquis un savoir-faire reconnu dans la fabrication des pièces spéciales : du sur-mesure afin d'adapter les pièces de finition à l'exigence haut de gamme des demandes particulières.

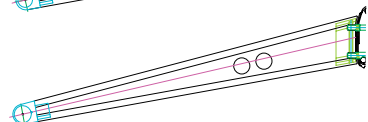
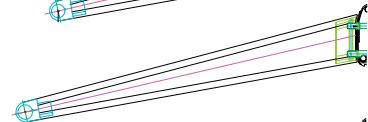
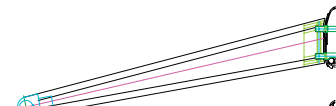
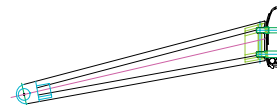
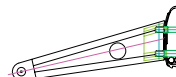



## CUSTOM CONSULTING

### Logistique & montage

Gestion des opérations délicates de transport et de mâtage.

### Mâtage, vérification & réglages

Vérification, maintenance, réglages du gréement.

### Essais, mise au point

Par les essais en mer, nous vous garantissons la perfection du réglage de la mâture.



### Prestations d'Ingénierie

Sparcraft fournit à la demande tout ce qui est au-dessus du pont : prestation de service complète pouvant inclure la réduction des voiles d'avant ainsi que l'assistance hydraulique et électrique, le gréement courant et dormant, relevé de cadènes et calcul du gréement dormant, réalisation de pièces unitaires à la demande du client...

### Aide à la navigation :

faciliter la manoeuvrabilité des grosses unités qui nécessitent l'assistance motorisée - électrique ou hydraulique- pour toutes les opérations gestion de navigation.

### Sur-mesure

Sparcraft réalise sur demande des pièces uniques respectant le cahier des charges du client.

## LES ATOUTS SPARCRAFT

- Une expérience nautique depuis plus de quarante ans et au plus haut niveau (Coupe de l'America, courses autour du monde, grande croisière);
- Un savoir-faire internationalement reconnu pour les grandes unités;
- Une étude approfondie des besoins et une gestion rigoureuse du cahier des charges.

## Gestion de projets

### Bateaux de course & maxi-yachts :

- Berret 115' & 88'
- Briand 115', 76', 70'
- Scanu 111'
- Maxi series
- Farr 106 & 95'
- Vaton 96, 88 & 86
- Stephens 105' & 88'
- Pedrick 82'
- Fouroux 82'
- R. Holland 82'
- Vallicelli 80, 64 & 54'
- Peterson 72 & 52'
- Felci 72'
- Starkel 79, 72, 70, 64 & 60'
- Garcia 70
- open 60' boom



© Studio Starkel

© CIM

# GRÉEMENTS HAUTE COUTURE : GRAND PRIX

*Expertise & Excellence*



Mât Sparcraft de 49,5 m. pour le CIM 115

Photo : CIM

## RACING & CRUISING YACHTS

### roding :



### cruising :

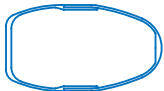

### furlers :

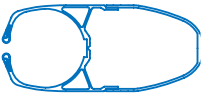

Profil	Dimensions (mm)	Inerties en cm <sup>4</sup>		Poids (Kg / m)	ø Ralingue (mm)
		XX	YY		
<b>RACING</b>					
IMS 407	101 x 186	277	884	5.86	ø 8
IMS 40	115 x 191	300-320	785-1105	5.22 - 6.25	ø 8
IMS 45	140 x 211	499-550	1040-1708	5.68-7.45	ø 8
IMS 50	155 x 242	732-814	1567-2780	6.55-9.10	ø 8
IMS 55	150 x 265	800-947	2074-4155	7.41-11.18	ø 8
IMS 60	185 x 306	1865-2167	4400-6895	11.27-14.89	ø 8
IMS 70	192 x 364	2365	11350	16.5	ø 10
<b>CRUISING</b>					
15876	190 x 420	4000	18000	23.0	ø 15 T300
16384	213 x 414	5690	20620	25.6	
17184	213 x 435	7855	25530	32.2	
18784	213 x 475	8250	31630	34.2	
18611	290 x 474	13950	40280	37.3	
20611	290 x 524	18010	51560	43.1	
22611	290 x 575	19560	64900	45.3	
<b>FURLERS</b>					
15083	212 x 383	5165	12730	22.8	ø 180
17883	212 x 453	7500	22400	32.1	ø 180
24311	290 x 611	22000	54000	49.1	ø 250
26711	290 x 680	24150	84770	54.8	ø 250

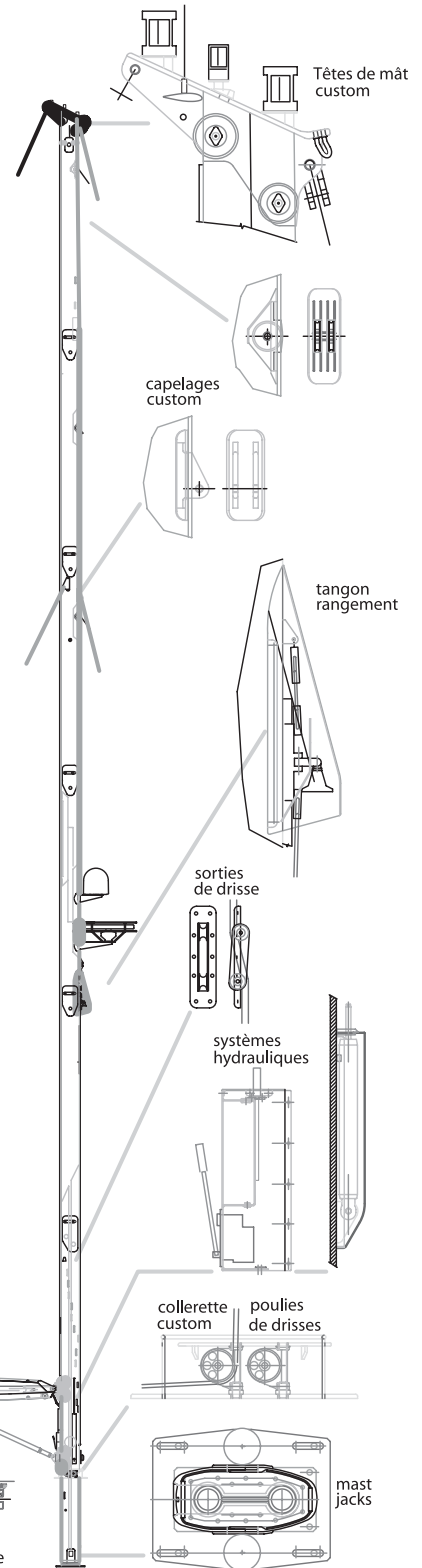

### Différents modes d'assistance à la navigation

Sparcraft vous propose de multiples solutions d'assistance à la navigation :

- asservissement hydraulique ou électrique pour les écoutes de grand-voile, bordures, drisses, prise de ris;
- mast jack : reprise hydraulique en pied de mât des réglages de tension de haubanage.

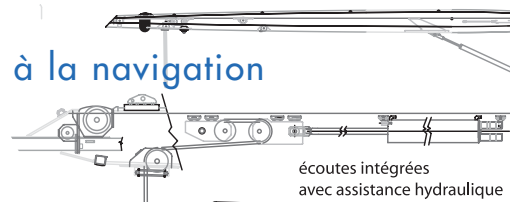

### Bômes Grand prix

Bômes sur-mesure adaptées aux contraintes des bateaux de grande taille : stockage de la grand-voile dans la bôme (bôme canoë ou spéciale selon les besoins spécifiques du client). Notre expérience des grands yachts permet de vous garantir une manœuvrabilité parfaite de l'ensemble bôme / mât (voir p. 46)

